

L 58 – LUCENT

Защитный шлюз с ручным открыванием дверей, блокируемых электрозамком или пневмоцилиндрами. Встроенный металлоискатель

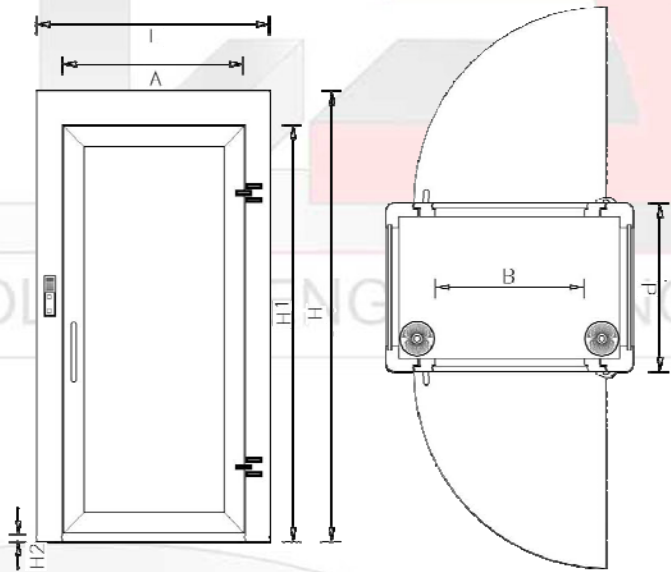

Время работы от аккумулятора: ≥4 часа
Блок питания: ~220÷110В, 50-60 Гц
Потребление: 300 Вт
Вес: 550 – 800 кг
Рабочая температура: -10/+55°C
Пропускная способность: 6 чел./мин.



- Привлекательный дизайн, стальной неразборный каркас 30/10, покраска высокопрочная, устойчивая к коррозии. Также доступно исполнение наружной двери из стали или немагнитного материала (для интеграции металлодетектора). Широкий ряд модификаций и дополнительного оборудования.
- Антивандальное и пулестойкое боковое остекление и остекление дверей.
- Датчик присутствия человека.
- Система весового контроля позволяет осуществлять проход только одного человека за цикл.
- Высокочувствительный металлоискатель встроен в каркас.
- Система предотвращения несчастных случаев в соответствии с принятыми стандартами.
- Проход под 90° по запросу.
- Взаимодействие с внешними периферийными устройствами, считывателями карточек, биометрическими системами, и т.д. по запросу.

Модификация	L (мм)	P (мм)	A (мм)	B (мм)	H (мм)	H1 (мм)	H2 (мм)	Тип	L (мм)	P (мм)	A (мм)	B (мм)	H (мм)	H1 (мм)	H2 (мм)
TF 01	1100	720	850	680	2250	2010	35 ÷ 55	TF 04	1280	1530	1030	900	2250	2010	35 ÷ 55
TF 02	1100	1050	850	680	2250	2010	35 ÷ 55	TF 05	1280	720	1030	900	2250	2010	35 ÷ 55
TF 03	1280	1050	1030	900	2250	2010	35 ÷ 55								
WITH TRANSIT AT 90°															
TF 02/1	1100	1100	850	680	2250	2010	35 ÷ 55	TF 03/1	1280	1280	1030	900	2250	2010	35 ÷ 55

Дверь может быть открыта вручную в любой ситуации, выход из шлюза возможен всегда